

User manual

MANUEL D'UTILISATION
GEBRUIKSAANWIJZING
GEBRAUCHSANWEISUNG
MANUALE DI ISTRUZIONI
MANUAL DE INSTRUCCIONES
INSTRUKCJA OBSŁUGI
NÁVOD K OBSLUZE

Jazz S50



Indice

Indice	1
Premessa	2
1 Il prodotto	3
1.1 Accessori	3
2 Prima dell'uso	4
2.1 Uso previsto	4
2.2 Significato dei simboli.....	4
2.3 Istruzioni generali di sicurezza	4
2.4 Trasporto.....	5
2.5 Chiusura - apertura della carrozzina	7
2.6 (S)montaggio delle ruote posteriori (se disponibile)	7
2.7 Magazzinaggio	7
3 Utilizzo	8
3.1 Montaggio o rimozione della pedana	8
3.2 Utilizzo dei freni.....	8
3.3 Montaggio o rimozione dei braccioli	9
3.4 Trasferimento della carrozzina all'interno e all'esterno.....	10
3.5 Posizione corretta della carrozzina	10
3.6 Spostamenti della carrozzina	10
4 Installazione e regolazione	12
4.1 Attrezzi	12
4.2 Modalità di consegna	12
4.3 Regolazione dei poggiatesta	12
4.4 Regolazione dei freni	13
4.5 Cambio degli pneumatici.....	13
5 Manutenzione	15
5.1 Punti di manutenzione.....	15
5.2 Istruzioni per la manutenzione	15
5.3 Soluzione dei problemi di funzionamento.....	16
5.4 Durata prevista.....	16
5.5 Utilizzi successivi	16
5.6 Fine vita	16
6 Specifiche tecniche	17

Premessa

IT

Congratulazioni! Ora possiede una carrozzina Vermeiren!

Questa carrozzina è realizzata da personale qualificato e competente. Essa è progettata e prodotta secondo gli elevati standard di qualità garantiti da Vermeiren.

Leggere attentamente questo manuale, in quanto aiuta a familiarizzarsi con il funzionamento, le prestazioni e le limitazioni della carrozzina. Per eventuali ulteriori domande successive alla lettura di questo manuale, rivolgersi al proprio rivenditore specializzato, che sarà lieto di fornire un supporto.

Nota importante

Per garantire la propria sicurezza e prolungare la durata del prodotto, trattarlo con cura e farlo controllare e/o sottoporlo a manutenzione con regolarità.

Questo manuale rispecchia gli sviluppi più recenti del prodotto. Vermeiren si riserva il diritto di introdurre modifiche di questo tipo di prodotto senza alcun obbligo di adattare o sostituire i prodotti analoghi consegnati in precedenza.

Le immagini vengono utilizzate per chiarire le istruzioni contenute nel manuale. I dettagli del prodotto raffigurato possono essere diversi da quelli del prodotto in uso.

Informazioni disponibili

Sul sito Web di Vermeiren, all'indirizzo <http://www.vermeiren.com/>, è sempre disponibile la versione più recente delle informazioni contenute in questo manuale. Visitare con regolarità tale sito per verificare l'esistenza di eventuali aggiornamenti.

Le persone ipovedenti possono scaricare la versione elettronica di questo manuale e farlo leggere da un software applicativo di sintesi vocale.



Manuale di istruzioni

Per l'utente e il rivenditore specializzato



Istruzioni di installazione

Per il rivenditore specializzato



Manuale di assistenza per le carrozzine

Per il rivenditore specializzato



Dichiarazione di conformità CE

Il prodotto

IT



1. Crociera
2. Impugnature
3. Schienale
4. Imbottitura dei braccioli
5. Braccioli
6. Ruote motrici (ruote posteriori)
7. Corrimano
8. Freni
9. Leva di ribaltamento
10. Ruote direttrici (ruote anteriori)
11. Pedane
12. Appoggiapiedi
13. Sedile
14. Posizione della targhetta di identificazione

1.1 Accessori

Per il modello Jazz S50 sono disponibili i seguenti accessori:

- Ruote da viaggio (B86)
- Braccioli (B05)

Per informazioni su ulteriori accessori, rivolgersi al rivenditore specializzato che saprà consigliare la soluzione migliore in base alle esigenze.

Prima dell'uso

IT

2.1 Uso previsto

Questo paragrafo fornisce una breve descrizione dell'uso previsto della carrozzina. Gli altri paragrafi aggiungono inoltre alle istruzioni ulteriori avvertenze di rilievo. Vermeiren desidera in tal modo portare all'attenzione dell'utente gli eventuali usi errati che possono presentarsi.

- **Indicazioni e controindicazioni:** L'occupante può controllare direttamente il movimento della carrozzina oppure farsi spingere da un accompagnatore. La carrozzina è destinata a persone con difficoltà motorie o incapacità di deambulazione. Le diverse versioni di allestimento degli accessori e la concezione modulare consentono l'utilizzo della carrozzina per usi geriatrici e da parte di persone con impossibilità/difficoltà di deambulazione in seguito a: paralisi, amputazione di arti inferiori, difetti o deformazioni degli arti inferiori, contratture o lesioni articolari, insufficienza cardiaca e cardiocircolatoria, disturbi dell'equilibrio, cachessia (deterioramento della massa muscolare).
- La carrozzina può essere utilizzata sia all'interno che in spazi esterni.
- La carrozzina è destinata al trasporto di una sola persona di peso non superiore a 130 kg. Essa non è viceversa progettata per il trasporto di merci od oggetti, né per qualunque uso diverso da quello descritto in precedenza.
- Utilizzare esclusivamente accessori e ricambi approvati da Vermeiren.
- Leggere tutte le informazioni tecniche di dettaglio e le limitazioni della carrozzina, riportate nel capitolo 0.
- La garanzia del prodotto presuppone un uso e una manutenzione normali del medesimo, come descritti in questo manuale. I danni al prodotto dovuti a uso improprio o manutenzione carente causano la decadenza della garanzia.

2.2 Significato dei simboli



Peso massimo dell'utente, in kg



Uso al coperto / all'aperto



Pendenza massima di sicurezza, in ° (gradi).



Indicazione del modello

2.3 Istruzioni generali di sicurezza

- Non utilizzare la carrozzina se si è sotto l'effetto di alcool, farmaci o altre sostanze in grado di influire sulle proprie capacità di manovra.
- Non dimenticare che alcune parti della carrozzina possono diventare molto calde o fredde a causa della temperatura ambiente, della radiazione solare o di dispositivi di riscaldamento. Prestare attenzione quando si tocca la console. In condizioni climatiche fredde, indossare indumenti protettivi. In caso di uso all'aperto, è possibile utilizzare guanti da equitazione per migliorare la presa sui corrimani.
- Non modificare in alcun modo la carrozzina.
- Verificare che nessun oggetto o parte del corpo finisca tra i raggi delle ruote motrici onde evitare lesioni e/o danni alla sedia a rotelle.

Tieni presente che il tuo carrozzina potrebbe interferire con qualche sistema di antifurto, a seconda delle impostazioni utilizzate ciò potrebbe fra scattare l'allarme del negozio.

Nel caso in cui si sia verificato un grave incidente con il vostro prodotto, informate Vermeiren o il vostro rivenditore specializzato e l'autorità competente del vostro paese.

2.4 Trasporto



2.4.1 Spostamento

Il modo migliore per trasportare la carrozzina è facendola scorrere usufruendo delle ruote.

Se ciò non è possibile (per es. quando le ruote posteriori sono state tolte per il trasporto in auto), afferrare saldamente il telaio dalla parte anteriore e dalle impugnature. Non utilizzare la parte inferiore, i braccioli o le ruote per afferrare la carrozzina.

2.4.2 Trasporto su veicoli, come bagaglio



AVVERTENZA

Rischio di lesioni

- Controllare che la carrozzina sia fissata in modo adeguato, per evitare lesioni ai passeggeri in caso di collisioni o frenate brusche.
 - NON utilizzare la stessa cintura di sicurezza per il passeggero e per la carrozzina.
1. Ripiegare la carrozzina fino alle dimensioni più compatte, attenendosi alle istruzioni fornite nel §2.5.
 2. Riporre la carrozzina e le sue ruote nel bagagliaio o dietro il sedile del passeggero. Se il bagagliaio e l'abitacolo NON sono separati o chiusi, assicurare saldamente il telaio della carrozzina al veicolo.

2.4.3 Uso della carrozzina quale sedile su un'autovettura



AVVERTENZA

Rischio di lesioni e danni

- La carrozzina ha passato il test dell'ISO 7176-19: 2008 e, per questo, è stata disegnata e testata per essere utilizzata quale sedile su un'autovettura, rivolti in direzione di marcia.
- La cintura pelvica della carrozzina non è da utilizzarsi come da cintura di sicurezza.

La carrozzina è testata utilizzando un sistema tirante a quattro punti e un sistema di contenimento per il paziente a tre punti. Quando però possibile, usare il sedile del veicolo e porre la carrozzina dietro il sedile o nel bagagliaio.

Istruzioni per fissare la carrozzina quale sedile in un'autovettura:

1. Controllare che il veicolo sia dotato di un sistema di fissaggio per carrozzina e di cinture di sicurezza, conforme alla legge ISO 10542.
2. Controllare che i componenti del sistema di fissaggio per carrozzine e le cinture di sicurezza non siano danneggiati, rotti, sfilacciati o rovinati.
3. Se dotata di un sedile regolabile e/o schienale reclinabile, assicurarsi che l'utilizzatore della carrozzina sia seduto in posizione il più eretta possibile. Se le condizioni del paziente non lo consentono, bisognerebbe valutare i rischi per evitare pericoli per il paziente durante il trasporto.
4. Rimuovere tutti gli accessori montati come ad esempio equipaggiamenti respiratori o vassoi, e riporli in un posto sicuro.
5. Posizionare la carrozzina nella stessa direzione di marcia, in centro ai binari montati sul pavimento del veicolo, fissando la carrozzina.
6. Montare le cinture di sicurezza anteriori seguendo le istruzioni del costruttore del sistema di passanti, fino al punto indicato (figura 1). Questo punto è segnato con un simbolo (figura 2).
7. Tirare la carrozzina finché le cinture anteriori non sono tese.
8. Applicare i freni della carrozzina.
9. Montare le cinture di sicurezza posteriori seguendo le istruzioni del costruttore del sistema di passanti, fino al punto indicato (figura 1). Questo punto è segnato con un simbolo (figura 2).



Figura 1



Figure 2

Istruzioni per la sicurezza del paziente:

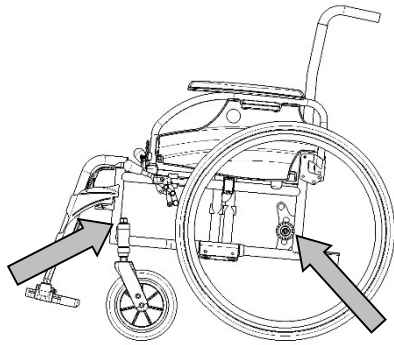
1. Rimuovere entrambi i braccioli.
2. Se presente, allacciare la cintura pelvica della carrozzina.
3. Allacciare la cinture di sicurezza del paziente seguendo le istruzioni del costruttore del sistema di passanti.
4. Indossare la cintura pelvica da una parte all'altra del bacino, in modo che l'angolo della cintura sia entro la zona dai 30° ai 75° dal piano orizzontale, come mostrato in figura.

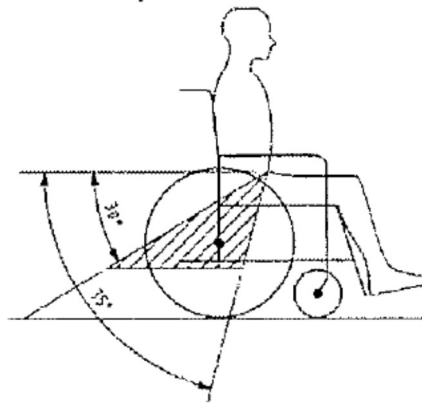

5. È preferibile raggiungere un angolo maggiore per la zona indicata.
6. Stringere la cintura come da istruzioni del costruttore del sistema di passanti, secondo il comfort del paziente.
7. Assicursi che la cintura di sicurezza sia attaccata in linea retta al punto di ancoraggio nel veicolo e che nessuna piega sia visibile nella cintura, ad esempio nell'asse della ruota posteriore.
8. Installare i braccioli, se desiderati. Assicursi che le cinture non siano attorcigliate o costrette lontano dal corpo a causa di componenti della carrozzina come braccioli o ruote.

LE CINTURE DI SICUREZZA DEVONO ESSERE BEN FISSATE AL CORPO (NON AI BRACCIOLI O RUOTE)

LA CINTURA PELVICA DEVE ESSERE BEN FISSATA AL CORPO NELLA PARTE FRONTALE



2.5 Chiusura - apertura della carrozzina

 ATTENZIONE

Possibilità di pizzicamento - Non infilare le dita tra i componenti della carrozzina.

IT

Chiusura della carrozzina:

1. Ripiegare o rimuovere le pedane (vedere la sezione § 3.1).
2. Afferrare il sedile dalla parte anteriore e dallo schienale e tirarlo verso l'alto.
3. Premere sulle impugnature per piegare ulteriormente la carrozzina.

Apertura della carrozzina:

1. Posizionarsi dietro la carrozzina.
2. Utilizzare le impugnature per aprire la carrozzina il più possibile.
3. Posizionarsi davanti alla carrozzina.
4. Premere entrambi i profilati tubolari della seduta verso il basso fino a quando non risultano fissati nella posizione corretta.

2.6 (S)montaggio delle ruote posteriori (se disponibile)

Rimozione delle ruote posteriori

1. Tenere premuto il pulsante (1) facendo fuoriuscire allo stesso tempo l'assale della ruota dal foro del telaio.
2. Ripetere l'operazione per l'altra ruota e appoggiare delicatamente la carrozzina sui tubi del telaio posteriore.

Installazione delle ruote posteriori

1. Prelevare una delle ruote posteriori e sollevare un lato della carrozzina.
2. Tenere premuto il pulsante (1) inserendo allo stesso tempo la ruota nella boccia dell'assale.
3. Rilasciare il pulsante per bloccare la ruota. Accertarsi che la ruota si inserisca con un clic nella posizione corretta.
4. Ripetere l'operazione per l'altra ruota.
5. Accertarsi che entrambe le ruote siano fissate saldamente.

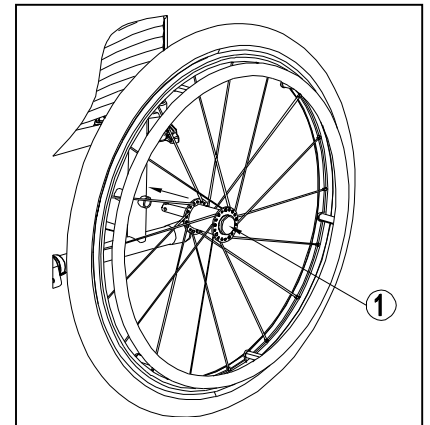

2.7 Magazzinaggio

i Avere cura di immagazzinare la carrozzina in un ambiente asciutto, per evitare la formazione di muffa o danni alla selleria; vedere inoltre il capitolo 0.

Utilizzo

 ATTENZIONE

Rischio di lesioni e/o danni

- Leggere anzitutto il capitolo precedente per familiarizzarsi con l'uso previsto. NON utilizzare la carrozzina senza avere letto e compreso a fondo tutte le istruzioni.
- In caso di dubbi o domande, non esitare a rivolgersi al proprio rivenditore specializzato di zona, al proprio fornitore di cure sanitarie o a un consulente tecnico per un aiuto al riguardo
- Accertarsi che durante l'uso o la regolazione mani, indumenti, cinture, fibbie o gioielli non si impiglino nelle ruote o in altri componenti in movimento.

3.1 Montaggio o rimozione della pedana

 ATTENZIONE

Rischio di lesioni

- Prima dell'uso, verificare che i pedana siano bloccati saldamente nella posizione corretta.
- Tenere qualsiasi oggetto lontano dalla pedane durante l'installazione o la rimozione delle stesse.

Montare i pedana nel modo seguente:

1. Reggere la pedana lateralmente dalla parte esterna del telaio della carrozzina e inserire la chiusura del profilato tubolare (1) nel telaio.
2. Ruotare la pedana verso l'interno fino a quando non scatta nella posizione corretta.
3. Ruotare la pedana verso il basso.

Per rimuovere la pedane:

1. Tirare l'impugnatura (2).
2. Ruotare la pedana verso l'esterno della carrozzina finché non si sgancia dalla guida.
3. Sfilare la pedana dalla chiusura del profilato tubolare (1).

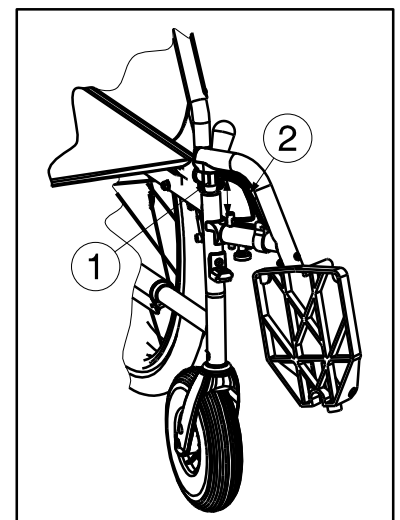

3.2 Utilizzo dei freni

 ATTENZIONE

Rischio di lesioni

- Non utilizzare i freni per rallentare la carrozzina durante la marcia, utilizzarli solo per prevenire movimenti indesiderati della carrozzina.
- Sull'adeguato funzionamento dei freni incidono l'usura e la mancanza di pulizia delle ruote, ad esempio presenza di acqua, olio o fango. Verificare le condizioni delle ruote prima di ogni utilizzo.
- I freni sono regolabili e possono usurarsi. Verificare il funzionamento dei freni prima di ogni utilizzo.
- Accertarsi che la carrozzina sia su una superficie piana prima di rilasciare i freni. Non rilasciare mai entrambi i freni contemporaneamente.

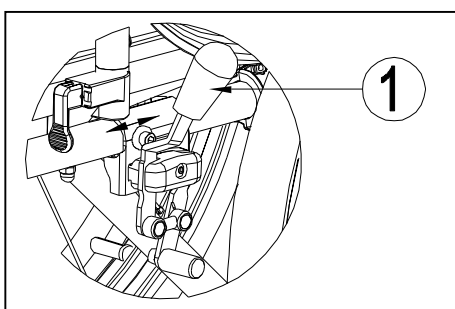

Per frenare:

1. Spingere le impugnature dei freni in avanti (1) fino a sentire un clic distinto.

Per rilasciare i freni:

1. Rilasciare un freno tirando l'impugnatura (1) all'indietro.
2. Reggere il corrimano della ruota di rilascio con la mano.
3. Rilasciare l'altro freno tirando le impugnature all'indietro.

3.3 Montaggio o rimozione dei braccioli

 ATTENZIONE

Rischio di lesioni

- Prima dell'uso, verificare che i braccioli siano bloccati saldamente nella posizione corretta.
- Tenere dita, indumenti lontano dalla parte inferiore dei braccioli.

IT

1. Montare il tubo posteriore del bracciolo sul coperchio del tubo (1) (Fig A).
2. Accertarsi che il bracciolo sia montato correttamente.
3. Piegare in avanti il bracciolo.
4. Tirare la leva (2) sul coperchio del tubo (3) verso l'alto (Fig B).
5. Far scattare il tubo anteriore del bracciolo (4) sul coperchio del tubo (3) (Fig B).

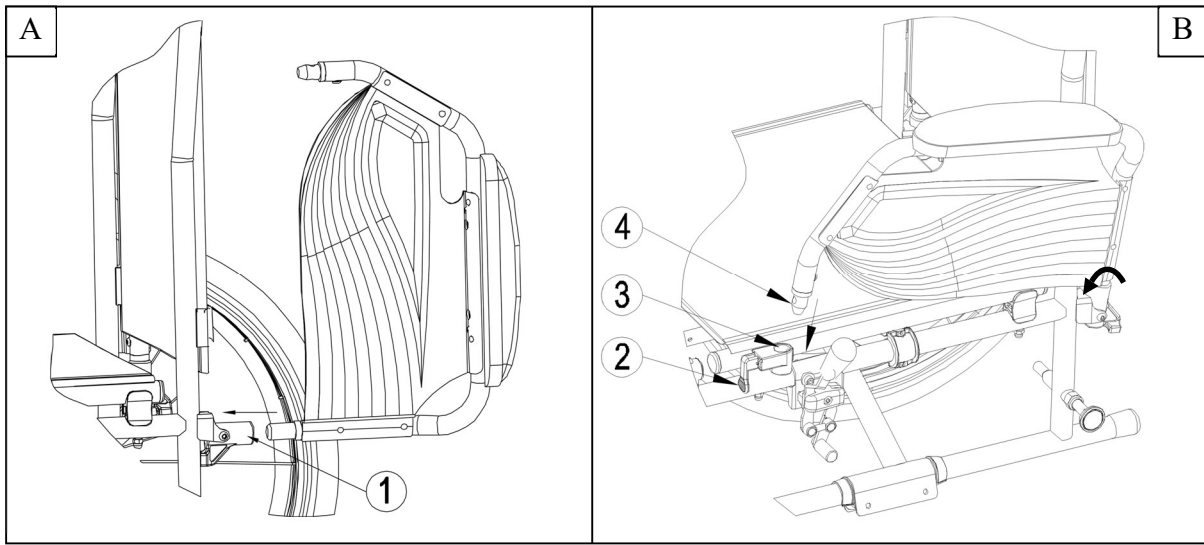

Per aprire e rimuovere il bracciolo:

1. Tirare la leva (2) e tirare la parte anteriore del braccioli (1) verso l'alto (Fig C).
2. Piegare all'indietro il bracciolo.
3. Per rimuovere il braccioli, tirare la parte posteriore del braccioli dal coperchio del tubo (3) (Fig D).

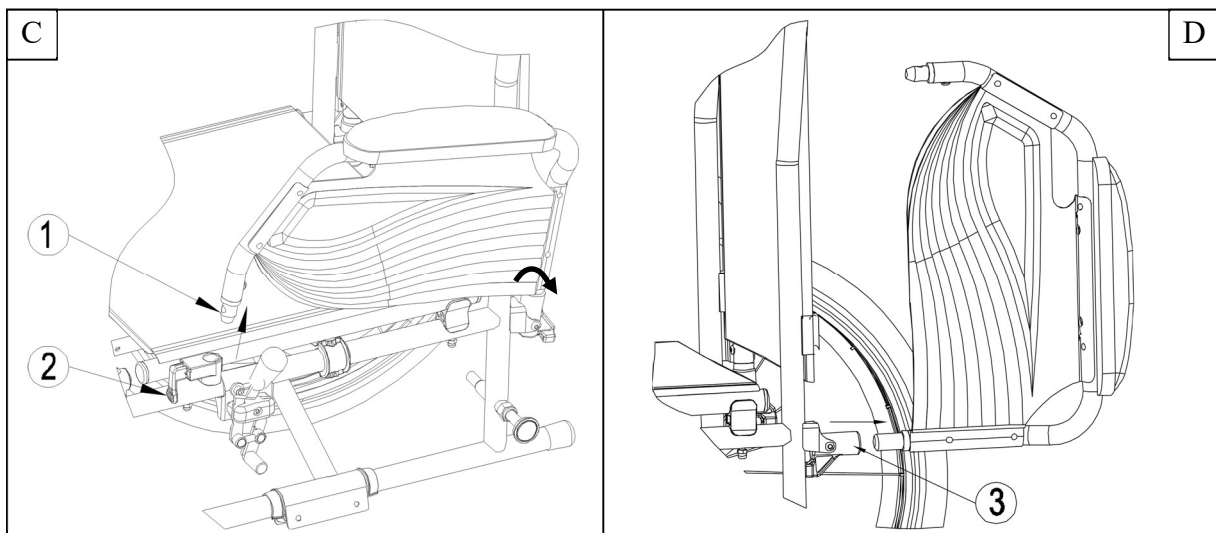

3.4 Trasferimento della carrozzina all'interno e all'esterno

 ATTENZIONE

Rischio di lesioni e/o danni

- Nel caso in cui non si riesca a eseguire il trasferimento in modo sicuro, chiedere assistenza.
 - Non stare in piedi sui poggiatesta.
1. Posizionare la carrozzina il più vicino possibile alla sedia, alla poltrona o al letto verso il quale si desidera trasferire il paziente.
 2. Verificare che entrambi i freni della carrozzina siano attivati.
 3. Ripiegare le pedane verso l'alto per evitarne l'utilizzo come punto di appoggio.
 4. Se il trasferimento avviene dalla parte laterale della carrozzina, ripiegare il braccioli che si trova da quel lato verso l'alto (vedere § 3.3).
 5. Trasferimento da/verso la carrozzina.

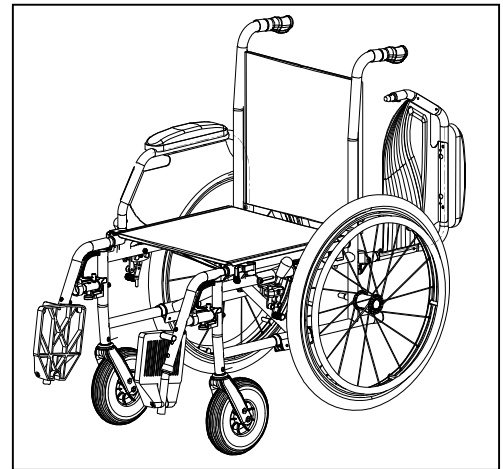

3.5 Posizione corretta della carrozzina

Alcuni consigli per un utilizzo confortevole della carrozzina:

- Posizionare la parte posteriore il più vicino possibile allo schienale.
- Accertarsi che le cosce siano in posizione orizzontale, se necessario regolare la lunghezza dei poggiatesta (vedere § 4.3).

3.6 Spostamenti della carrozzina

 ATTENZIONE

Rischio di lesioni e danni

- Prima di ogni utilizzo, verificare che:
 - i freni di parcheggio funzionino correttamente.
 - gli pneumatici siano in buone condizioni; vedere il § 0.
- Avere cura di evitare che le dita restino impigliate nei raggi delle ruote.
- Non azionare i corrimani con le mani bagnate.
- Quando si attraversano passaggi stretti, prestare attenzione a non schiacciarsi le mani sui corrimani.
- NON effettuare spostamenti su superfici inclinate, ostacoli, gradini o cordoli di dimensioni superiori a quelle specificate nel § 0.
- Quando ci si ferma su una superficie (poco) inclinata, utilizzare i freni.
- Quando si procede in salita o in discesa su superfici inclinate, accertarsi che tutte e quattro le ruote siano a contatto con il suolo.
- Affrontare le superfici alla minima velocità possibile.
- Quando si percorrono strade pubbliche, rimanere sempre sul marciapiede.
- Prestare attenzione quando si procede su strade con buche o fessure in cui le ruote possano incastrarsi.
- Evitare sassi o altri oggetti in grado di bloccare le ruote.
- Quando si affronta un ostacolo, accertarsi che le pedane non tocchino terra.
- Non utilizzare la carrozzina sulle scale mobili.
- Se disponibile, indossare la cintura di sicurezza.
- Tenere sempre conto del raggio di rotazione della pedana, per evitare di causare lesioni alle persone o danni materiali.
- Se non si possiede sufficiente esperienza di uso della carrozzina, chiedere aiuto a un assistente. Tenere le braccia lontane dalle ruote e i piedi sulla pedana.
- Le scale devono sempre essere affrontate con l'aiuto di due assistenti.
- Non tentare mai di utilizzare scale inadatte alle carrozzine.

3.6.1 Uso della carrozzina:

1. Rilasciare i freni.
2. Afferrare entrambi i corrimani nel punto più alto.
3. Inclinare il busto in avanti e spingere in avanti i corrimani, fino a quando le braccia sono distese.
4. Riportare le mani nel punto più alto dei corrimani e ripetere il movimento.

Installazione e regolazione

Le istruzioni contenute nel presente capitolo sono destinate al rivenditore.

La carrozzina Vermeiren Jazz S50 è stata progettata come carrozzina con un numero minimo di regolazioni. Non è necessario un altro set di parti di ricambio.

Per individuare il centro assistenza o il rivenditore specializzato più vicino, contattare il centro Vermeiren.

 AVVERTENZA

Rischio di lesioni e danni

- Utilizzare solo le regolazioni descritte in questo manuale.
- La modifica delle regolazioni consentite può determinare una variazione nella stabilità della carrozzina (ribaltamento all'indietro o laterale).

4.1 Attrezzi

Per montare la carrozzina sono necessari i seguenti strumenti.

- Set di chiavi dal n° 7 al n° 22
- Set di chiavi a brugola dal n° 3 al n° 8
- Cacciavite a stella

4.2 Modalità di consegna

La carrozzina Vermeiren Jazz S50 può essere distribuita con:

- 1 telaio con braccioli, ruote anteriori e posteriori (altezza del sedile 500 mm)
- 1 coppia di poggiatesta
- Attrezzi
- Manuale
- Accessori (facoltativo)
- Pompa per pneumatici

4.3 Regolazione dei poggiatesta

 ATTENZIONE

Rischio di danneggiamento - Evitare che i poggiatesta siano a contatto con il suolo. Tenere una distanza minima di 60 mm dal suolo.

È possibile regolare la lunghezza delle pedane attendendosi alle seguenti istruzioni:

1. Rimuovere la vite (1).
2. Regolare il poggiatesta a un'altezza confortevole per il paziente.
3. Serrare la vite (1) in modo adeguato.

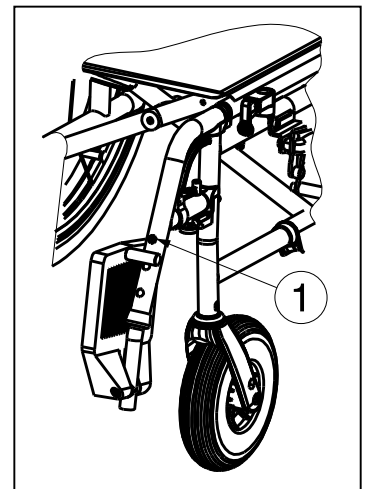

4.4 Regolazione dei freni



Rischio di lesione. I freni devono essere regolati solo dal rivenditore specializzato.

1. Installare le ruote in base alle indicazioni della sezione § 2.6.
2. Sganciare i freni tirando la leva (1) all'indietro (Fig A).
3. Allentare il bullone (2) in modo che il meccanismo del freno possa scorrere oltre del telaio (3) (Fig B).
4. Tirare il meccanismo del freno lungo il telaio (3) fino a raggiungere la posizione desiderata (Fig B). La regolazione dei freni deve essere nel range dei trattini contrassegnati (4) sul meccanismo del freno.
5. Serrare nuovamente il bullone (2) (Fig B).
6. Verificare il funzionamento dei freni.
7. Se necessario, ripetere i passaggi precedenti fino a ottenere una regolazione appropriata.

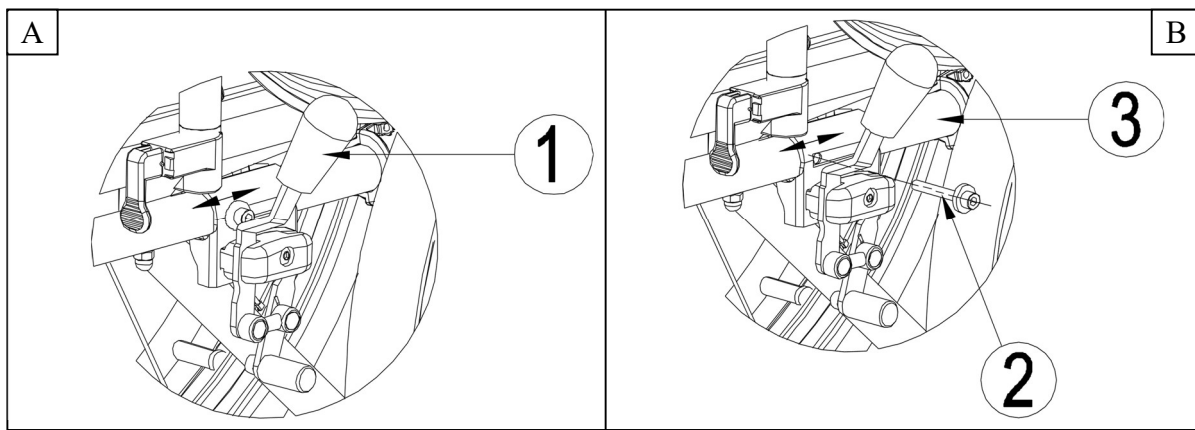

4.5 Cambio degli pneumatici



Rischio di lesioni e/o danni

- Se maneggiato in modo scorretto, il cerchione della ruota potrebbe danneggiarsi. Lasciare che un esperto esegui questa manovra.
- Durante il montaggio dello pneumatico, assicurarsi che nessun oggetto o parte del corpo sia tra il cerchio e lo pneumatico stesso.
- Durante il gonfiaggio, verificare sempre che la pressione sia corretta. Il valore appropriato è indicato sul fianco dello pneumatico.
- Utilizzare solo apparecchiature adeguate e conformi alle normative ed indicare la pressione in bar, oppure utilizzare la pompa dell'aria in dotazione. La garanzia decade in caso di danni provocati dall'utilizzo di apparecchiature di gonfiaggio fornite da terze parti.

i

- Assicurarsi sempre che le ruote siano sufficientemente gonfie al fine di evitare fastidi durante la guida.
- La garanzia decade in caso di uso di ruote di altre marche.
- Il montaggio corretto può essere garantito solo da personale esperto. La garanzia decade in caso di montaggio improprio e non effettuato dal rivenditore specializzato.

In caso di mancata sostituzione delle ruote o della camera d'aria, osservare le seguenti precauzioni:

1. Sgonfiare completamente la camera d'aria.
2. Inserire l'attrezzo smontagomme tra il cerchione e il copertone.
3. Premere lentamente e delicatamente lo smontagomme verso il basso. In questo modo, il copertone fuoriesce dal cerchione.
4. Fare scorrere l'attrezzo lungo il cerchione, il copertone fuoriesce completamente dal cerchione.
5. Rimuovere quindi con delicatezza il copertone e quindi la camera d'aria.

Verificare che sulla superficie del cerchione e sulla parete interna del copertone non siano presenti corpi estranei e se necessario, pulire accuratamente. Verificare lo stato della superficie del cerchione, soprattutto in corrispondenza del foro della valvola.

IT

Utilizzare esclusivamente ricambi originali. La casa costruttrice declina ogni e qualsiasi responsabilità per danni derivanti dall'utilizzo di rampe non idonee. Contattare il rivenditore specializzato.



Posizionare la camera d'aria sopra la valvola prima di inserirla nel cerchione. Verificare che tutte le teste dei raggi siano coperte.



Spingere il copertone lungo il bordo del cerchione, partendo dalla valvola. Gonfiare leggermente la camera d'aria in modo che prenda forma circolare e inserirla nel copertone.



Quando la camera d'aria è stata inserita completamente e uniformemente nel copertone (se non è uniforme, sfiatare un po' d'aria), spingere delicatamente la parte superiore del copertone, iniziando dalla valvola, agendo delicatamente con entrambe le mani.

Controllare entrambi i lati per accertarsi che la camera d'aria non rimanga impigliata tra il cerchione e il bordo del copertone. Spingere delicatamente la valvola verso l'interno e tirala nuovamente verso l'esterno in modo da trovare la posizione ideale per il copertone attorno alla valvola.

Per accertarsi che la ruota sia gonfiata correttamente, inizialmente immettere solo una piccola quantità d'aria in modo che sia possibile spingere facilmente il copertone verso l'interno con le dita. Se le linee di controllo sono equidistanti dal bordo del cerchione sui due lati del copertone, significa che il copertone è centrato correttamente. In caso contrario, far uscire l'aria e ripetere l'operazione.

A questo punto, è possibile gonfiare lo pneumatico con la pressione massima prestando attenzione a non superare il limite di gonfiaggio. Al termine dell'operazione richiudere la valvola.

Manutenzione

5.1 Punti di manutenzione



Rischio di lesioni e danni

Riparazioni e sostituzioni devono essere eseguite esclusivamente da personale con un'opportuna formazione e utilizzando unicamente ricambi originali Vermeiren.

- i** La frequenza dell'assistenza dipende dalla frequenza e dall'intensità dell'uso. Concordare con il proprio rivenditore un calendario comune per le attività di ispezione / manutenzione / riparazione.

Prima di ciascun utilizzo

Verificare i seguenti punti:

- Tutti i componenti: presenza, integrità e assenza di usura.
- Tutti i componenti: pulizia, vedere il § 5.2.2.
- Ruote, schienale, sedile, poggiatesta, braccioli e pedana: fissaggio corretto.
- Condizioni delle ruote / degli pneumatici: vedere il § 5.2.1;
- Condizioni dei componenti del telaio: assenza di deformazioni, instabilità, punti deboli o raccordi allentati
- Sedile, schienale, poggiatesta (se presente) e imbottiture di braccioli e poggiatesta: assenza di usura eccessiva (come ammaccature, danni o lacerazioni).
- Freni: integri e funzionanti

Rivolgersi al proprio rivenditore specializzato per le riparazioni o i ricambi eventualmente necessari.

Annualmente o con maggiore frequenza

Almeno una volta all'anno, o con maggiore frequenza, richiedere al proprio rivenditore specializzato un intervento di ispezione e manutenzione della carrozzina. La frequenza minima di manutenzione dipende dall'uso, e deve pertanto essere concordata con il proprio concessionario autorizzato.

5.2 Istruzioni per la manutenzione

5.2.1 Ruote e pneumatici

- i** Il funzionamento corretto dei freni dipende dallo stato degli pneumatici, e può variare a seconda dell'usura e dell'eventuale contaminazione (acqua, olio, fango e così via).

Tenere pulite le ruote da fili, capelli, sabbia e fibre.

Verificare il profilo degli pneumatici. Se la profondità del battistrada è inferiore a 1 mm, occorre sostituire gli pneumatici. A tale scopo, rivolgersi al proprio rivenditore specializzato.

Gonfiare ciascuno pneumatico alla pressione corretta (facendo riferimento all'indicazione riportata sul medesimo).

5.2.2 Pulizia



Rischio di danni da umidità

- Non pulire la carrozzina con manichette o pulitrici ad alta pressione.

Strofinare tutti i componenti rigidi della carrozzina con un panno umido (non zuppo). Se necessario, utilizzare un detergente delicato, adatto per smalti e materiali sintetici.

È possibile pulire la selleria con acqua tiepida e un detergente delicato. Non utilizzare detersivi abrasivi per la pulizia.

5.2.3 Disinfezione

ATTENZIONE

Rischio di danni

- La disinfezione deve essere eseguita esclusivamente da personale con un'opportuna formazione. Consultare il proprio rivenditore specializzato.

5.3 Soluzione dei problemi di funzionamento

Anche se si utilizza la carrozzina nel modo corretto, è comunque possibile che si verifichi un problema tecnico. In tal caso, rivolgersi al rivenditore specializzato della propria zona.

 AVVERTENZA

Rischio di lesioni e di danni alla carrozzina

- NON tentare MAI di riparare personalmente la carrozzina.

I sintomi indicati di seguito possono segnalare un problema grave. Rivolgersi pertanto sempre al proprio rivenditore specializzato se si rileva una qualunque delle seguenti anomalie:

- Rumori strani;
- Usura irregolare del battistrada di uno pneumatico;
- Movimenti a scatti;
- Tendenza della carrozzina a deviare lateralmente;
- Gruppi ruota danneggiati o spezzati.

5.4 Durata prevista

La carrozzina ha una durata media prevista di 5 anni. Tale valore aumenta o diminuisce a seconda della frequenza di utilizzo, delle condizioni di guida e della manutenzione.

5.5 Utilizzi successivi

Prima di ogni utilizzo successivo, fare disinfettare, ispezionare e sottoporre a manutenzione la carrozzina secondo le istruzioni dei §5.1 e §5.2 .

5.6 Fine vita

A fine vita, occorre smaltire la carrozzina conformemente alla legislazione ambientale locale. Il modo migliore per farlo consiste nello smontare la carrozzina per agevolare il trasporto dei componenti riciclabili.

Specifiche tecniche

I dettagli tecnici riportati di seguito sono validi soltanto per la carrozzina oggetto del manuale, con le impostazioni standard e in condizioni ambiente ottimali. Durante l'uso, tenere conto di questi dati di dettaglio. I valori indicati non sono più validi se la carrozzina ha subito modifiche o danni, oppure presenta un livello elevato di usura.



Tabella 1: Specifiche tecniche

Produttore	Vermeiren
Tipo	Carrozzina manuale
Modello	Jazz S50

Descrizione	Specifiche
Peso massimo dell'occupante	130 kg
Lunghezza complessiva con bracciolo	1120 mm
Larghezza effettiva del sedile	390 mm 420 mm 440 mm 460 mm 480 mm 500 mm
Larghezza complessiva (in base alla larghezza del sedile)	565 mm 595 mm 615 mm 635 mm 655 mm 675 mm
Lunghezza ripiegata senza bracciolo	825 mm
Larghezza ripiegata	290 mm
Altezza ripiegata	935 mm
Peso totale	16,60 kg
Massa della parte più pesante	8,05 kg
Peso delle parti smontabili o rimovibili	Poggiapiedi: 1,80 kg; Braccioli: 1,80 kg Ruote posteriori: 4,95 kg
Stabilità statica in discesa	15°
Stabilità statica in salita	10°
Stabilità statica laterale	15°
Profondità effettiva del sedile	450 mm
Altezza della superficie del sedile all'estremità anteriore	500 mm
Inclinazione del sedile	5°
Altezza dello schienale	420 mm
Inclinazione dello schienale	0°
Distanza tra poggiapiedi e sedile	370 - 440 mm
Angolazione tra sedile e poggiapiedi	7°
Distanza tra braccioli e sedile	220 mm
Posizione anteriore della struttura del bracciolo	310 mm
Diametro dei corrimano	535 mm
Posizione orizzontale dell'asse (deflessione)	10 mm

**IT**

Diametro di sterzata minimo	1190 mm
Diametro delle ruote posteriori	24" (opzionale 12")
Pressione di gonfiaggio pneumatici, ruote motrici/posteriori	Max. 3,5 bar
Diametro delle ruote direttrici	200 mm
Pressione di gonfiaggio pneumatici, ruote anteriori (direttrici)	Max. 2,5 bar
Temperatura per utilizzo e conservazione	+ 5 °C - + 41 °C
Umidità per utilizzo e conservazione	30% - 70%

**La casa produttrice si riserva il diritto di apportare modifiche tecniche.
Tolleranza misurazioni ± 15 mm / 1,5 kg / 1,5° .**

**Service registration form**

This product (name):

was inspected (I), serviced (S), repaired (R) or disinfected (D):

By (stamp): Kind of work: I / S / R / D Date:	By (stamp): Kind of work: I / S / R / D Date:	By (stamp): Kind of work: I / S / R / D Date:
By (stamp): Kind of work: I / S / R / D Date:	By (stamp): Kind of work: I / S / R / D Date:	By (stamp): Kind of work: I / S / R / D Date:
By (stamp): Kind of work: I / S / R / D Date:	By (stamp): Kind of work: I / S / R / D Date:	By (stamp): Kind of work: I / S / R / D Date:
By (stamp): Kind of work: I / S / R / D Date:	By (stamp): Kind of work: I / S / R / D Date:	By (stamp): Kind of work: I / S / R / D Date:
By (stamp): Kind of work: I / S / R / D Date:	By (stamp): Kind of work: I / S / R / D Date:	By (stamp): Kind of work: I / S / R / D Date:



Vermeiren GROUP
Vermeirenplein 1 / 15
2920 Kalmthout
BE

sito web: www.vermeiren.com

Istruzioni per il rivenditore

Il presente Manuale di istruzioni è parte integrante del prodotto e deve essere fornito assieme alla prodotto.

Versione: J, 2022-03

Basic UDI: 5415174 122106Jazz S50 BF

Tutti i diritti riservati (anche sulla traduzione).

VERMEIREN
we care for you