



# TRIGO T-line



**Carrozzina superleggera** pieghevole, con pedane estraibili, particolarmente adatta per l'utilizzo giornaliero e per le sue misure ridotte, agile e facile da manovrare e da trasportare

Il telaio in alluminio, leggero e robusto, è ideale per utenti attivi

Le molteplici opzioni la rendono adattabile a qualsiasi utilizzatore.

Peso della carrozzina in configurazione standard da cm.42: kg.11,2

Riferimento codice ISO: 12.22.03.012 (ex 12.21.06.060)

Numero repertorio: 1841263/R

**Selezionate le opzioni barrando le apposite caselle**

Prezzo al pubblico

IVA

Carrozzina in esecuzione standard senza opzioni

€ 1.600,00

4

S = standard    O = opzione senza supplemento    □ = opzione a pagamento

**Si prega di fare attenzione poiché tutte le dimensioni richieste in questa scheda d'ordine devono essere specificate esattamente. La selezione di determinate impostazioni o opzioni può limitare la possibilità di installare altre opzioni sulla carrozzina o limitarne la gamma di regolazioni. Le regolazioni successive possono portare a ulteriori modifiche a seconda della configurazione, il che significa che non tutte le opzioni / dimensioni saranno disponibili.**



### LARGHEZZA SEDUTA

Misurare la distanza tra le due anche del paziente

Aggiungere al valore misurato 2-4 cm. per garantire spazio tra il fianchetto e l'anca

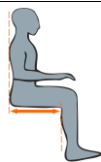

### PROFONDITA' SEDUTA

Misurare la distanza gluteo-cavo popliteo

Togliere dal valore misurato 4-5 cm. per garantire spazio tra il bordo del rivestimento sedile e il cavo popliteo



### LUNGHEZZA TIBIALE

Misurare la distanza dal cavo popliteo alla base del piede

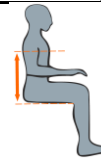

### ALTEZZA SCHIENALE

Misurare l'altezza dal sedile a 1 cm. al di sotto della scapola

**NOTA!** L'altezza dello schienale dipende dal grado di stabilità dell'utente. Maggiore è l'efficienza del tronco, minore può essere l'altezza dello schienale e viceversa.

## 1. SEDUTA

### 1.A LARGHEZZA SEDUTA E PROFONDITA' SEDUTA

Profondità (cm)	Larghezza (cm)										
	Crociera singola			Una crociera e mezza						Doppia crociera	
	Peso max utente: 70 kg			Peso max utente: 130 kg.							
	30	32	34	36	38	40	42	44	46	48	50
32	O	O	O	-	-	-	-	-	-	-	-
34	O	O	O	-	-	-	-	-	-	-	-
36	O	O	O	O	O	O	O	O	O	O	O
38	O	O	O	O	O	O	O	O	O	O	O
40	O	O	O	O	O	O	O	O	O	O	O
42	O	O	O	O	O	O	O	O	O	O	O
44	O	O	O	O	O	O	O	O	O	O	O
46	O	O	O	O	O	O	O	O	O	O	O
48	O	O	O	O	O	O	O	O	O	O	O
50	O	O	O	O	O	O	O	O	O	O	O

### 1.B ALTEZZA SEDILE ANTERIORE

Altezza sedile anteriore (cm.)	ruote ant. 3"	ruote ant. 4"	ruote ant. 5"	ruote ant. 6"
39	O	-	-	-
40	O	O	-	-
41	O	O	-	-
42	-	O	O	-
43	-	-	O	-
44	O	O	O	-
45	O	O	O	-
46	-	O	O	O
47	-	-	O	O
48	O	O	O	O
49	O	O	O	O
50	-	O	O	O
51	-	-	O	O
52	-	-	-	O

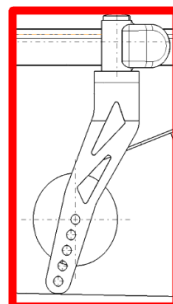

**1.C ALTEZZA SEDILE POSTERIORE**

Altezza sedile posteriore (cm.)	ruote 18"	ruote 20"	ruote 22"	ruote 24"	ruote 26"
32,5	○	○	-	-	-
33,5	○	○	-	-	-
34,5	○	○	-	-	-
35,5	○	○	○	-	-
36,5	○	○	○	-	-
37,5	○	○	○	-	-
38,5	○	○	○	○	-
39,5	○	○	○	○	-
40,5	○	○	○	○	-
41,5	○	○	○	○	○
42,5	-	○	○	○	○
43,5	-	○	○	○	○
44,5	-	-	○	○	○
45,5	-	-	○	○	○
46,5	-	-	○	○	○
47,5	-	-	-	○	○
48,5	-	-	-	○	○
49,5	-	-	-	○	○
50,5	-	-	-	-	○
51,5	-	-	-	-	○
52,5	-	-	-	-	○

Si prega di rispettare le seguenti differenze massime consigliate tra l'altezza del sedile anteriore e l'altezza del sedile posteriore:

- per profondità sedile 32 cm - 36 cm: differenza massima di 4 cm
- per profondità sedile 36 cm - 44 cm: differenza massima di 7 cm
- per profondità sedile 44 cm - 50 cm: differenza massima di 10 cm

**1.D TABELLA ESPLICATIVA RUOTA ANTERIORE - RUOTA POSTERIORE VS. PROFONDITÀ SEDUTA**

RUOTA ANTERIORE	RUOTA POSTERIORE				
	18"	20"	22"	24"	26"
<b>3"</b>	possibile profondità seduta 32 - 50	possibile profondità seduta 32 - 50	possibile profondità seduta 36 - 50	possibile profondità seduta 38 - 50	possibile profondità seduta 44 - 50
<b>4"</b>	possibile profondità seduta 32 - 50	possibile profondità seduta 32 - 50	possibile profondità seduta 36 - 50	possibile profondità seduta 38 - 50	possibile profondità seduta 44 - 50
<b>5"</b>	possibile profondità seduta 32 - 50	possibile profondità seduta 32 - 50	possibile profondità seduta 36 - 50	possibile profondità seduta 38 - 50	possibile profondità seduta 44 - 50
<b>6"</b>	possibile profondità seduta 38 - 50	possibile profondità seduta 38 - 50	possibile profondità seduta 40 - 50	possibile profondità seduta 40 - 50	possibile profondità seduta 44 - 50

## 2. BRACCIOLI

B82S fisso	Protezione abiti (paio), non estraibile, regolabile - alluminio <b>solo con braccioli tube e tube-long</b>	<input type="radio"/>	-	immagine 3.I
B82S-C fisso	Protezione abiti (paio), non estraibile, regolabile - carbonio <b>solo con braccioli tube e tube-long</b>	<input type="checkbox"/>	€ 410,00	immagine 3.II
B82A fisso	Protezione abiti in alluminio, non estraibile, regolabile con copri ruota <b>solo con braccioli tube e tube-long</b>	<input type="radio"/>	€ 56,00	immagine 3.III
Bi5	Bracciolo regolabile in altezza lungo (33 cm.)	<input type="checkbox"/>	€ 100,00	immagine 3.IV
Bi5S	Bracciolo regolabile in altezza corto (20 cm)	<input type="checkbox"/>	€ 100,00	
Tube	Bracciolo tubolare ribaltabile in alluminio (23 cm) <b>non con schienale regolabile o inclinabile</b>	<input type="checkbox"/>	€ 100,00	immagine 3.V
Tube long	Bracciolo tubolare ribaltabile in acciaio (28 cm) <b>non con schienale regolabile o inclinabile</b>	<input type="checkbox"/>	€ 120,00	
B82SL-A	Protezione abiti estraibile e regolabile, LUNGA (paio) - alluminio <b>solo con braccioli tube e tube-long</b>	<input type="checkbox"/>	€ 100,00	immagine 3.VI
B82S-C	Protezione abiti estraibile e regolabile (paio) - carbonio <b>solo con braccioli tube e tube-long</b>	<input type="checkbox"/>	€ 380,00	immagine 3.VII
B82L-A	Protezione abiti estraibile e regolabile LUNGO, con copri ruota - alluminio <b>solo con braccioli tube e tube-long</b>	<input type="checkbox"/>	€ 110,00	immagine 3.VIII
B82-C	Protezione abiti estraibile e regolabile, con copri ruota - carbonio <b>solo con braccioli tube e tube-long</b>	<input type="checkbox"/>	€ 380,00	immagine 3.IX
B66	Bracciolo emiplegico			
	Sinistro	<input type="checkbox"/>	€ 30,00	
	Destro	<input type="checkbox"/>	€ 30,00	
B660	Bracciolo emiplegico in poliuretano			
	Sinistro	<input type="checkbox"/>	€ 60,00	
	Destro	<input type="checkbox"/>	€ 60,00	
B66M	Bracciolo emiplegico con il supporto per il palmo			
	Sinistro	<input type="checkbox"/>	€ 160,00	
	Destro	<input type="checkbox"/>	€ 160,00	
B66ML	Bracciolo emiplegico con il supporto per il palmo - lungo			
	Sinistro	<input type="checkbox"/>	€ 200,00	
	Destro	<input type="checkbox"/>	€ 200,00	
B66MA	Bracciolo emiplegico con il supporto per il palmo - anatomico			
	Sinistro	<input type="checkbox"/>	€ 170,00	
	Destro	<input type="checkbox"/>	€ 170,00	
B66MAL	Bracciolo emiplegico con il supporto per il palmo - lungo, anatomico			
	Sinistro	<input type="checkbox"/>	€ 210,00	
	Destro	<input type="checkbox"/>	€ 210,00	
B66OM	Bracciolo emiplegico con il supporto per il palmo - orientabile			
	Sinistro	<input type="checkbox"/>	€ 300,00	
	Destro	<input type="checkbox"/>	€ 300,00	
B66OML	Bracciolo emiplegico con il supporto per il palmo - orientabile, lungo			
	Sinistro	<input type="checkbox"/>	€ 380,00	
	Destro	<input type="checkbox"/>	€ 380,00	
B66OMA	Bracciolo emiplegico con il supporto per il palmo - orientabile, anatomico			
	Sinistro	<input type="checkbox"/>	€ 300,00	
	Destro	<input type="checkbox"/>	€ 300,00	
B66OMAL	Bracciolo emiplegico con il supporto per il palmo, orientabile, anatomico, lungo			
	Sinistro	<input type="checkbox"/>	€ 390,00	
	Destro	<input type="checkbox"/>	€ 390,00	

## 3. PEDANE

### 3.A TIPO PEDANE

B06 70°	Pedana estraibile e ribaltabile con inclinazione regolabile della flessioestensione-tubo a 70°	<input type="radio"/>	-	immagine 3.I
B06 80°	Pedana estraibile e ribaltabile con inclinazione regolabile della flessioestensione-tubo a 80°	<input type="radio"/>	-	immagine 3.II
B06 90°	Pedana estraibile e ribaltabile con inclinazione regolabile della flessioestensione-tubo a 90° <b>combinazione non possibile con ruote anteriori 6"</b>	<input type="radio"/>	-	immagine 3.III
BA06 70° corta	Pedana estraib. e ribaltabile con inclinazione regolab. della flessioestensione-tubo a 70° (-5 cm.)	<input type="radio"/>	-	immagine 3.IV
BA06 80° corta	Pedana estraib. e ribaltabile con inclinazione regolab. della flessioestensione-tubo a 80° (-5 cm.)	<input type="radio"/>	-	immagine 3.IV
BA06 90° corta	Pedana estraib. e ribaltabile con inclinazione regolab. della flessioestensione-tubo a 90° (-5 cm.) <b>combinazione non possibile con ruote anteriori 6"</b>	<input type="radio"/>	-	immagine 3.IV
BK6 70°	Pedana monoblocco con piatto pedana unico, con inclinazione regolab. della flessioestensione-tubo a 70°	<input type="checkbox"/>	€ 60,00	
BK6 80°	Pedana monoblocco con piatto pedana unico, con inclinazione regolab. della flessioestensione-tubo a 80° <b>combinazione non possibile con ruote anteriori 6" o con ruote anteriori 5" e profondità uguale o inferiore a 36 cm</b>	<input type="checkbox"/>	€ 60,00	
BK6 90°	Pedana monoblocco con piatto pedana unico, con inclinazione regolab. della flessioestensione-tubo a 90° <b>combinazione non possibile con ruote anteriori 6" o con ruote anteriori 5" e profondità uguale o inferiore a 36 cm</b>	<input type="checkbox"/>	€ 60,00	
BK7	Pedana sinistra per amputati	<input type="checkbox"/>	€ 75,00	
BL7	Pedana destra per amputati	<input type="checkbox"/>	€ 75,00	
BZ8L	Sinistra	<input type="checkbox"/>	€ 95,00	
BZ8R	Destra	<input type="checkbox"/>	€ 95,00	

**3.B LUNGHEZZA INFERIORE - DISTANZA TRA LA CAVITA' POPLITEA E L'ARCO PLANTARE**

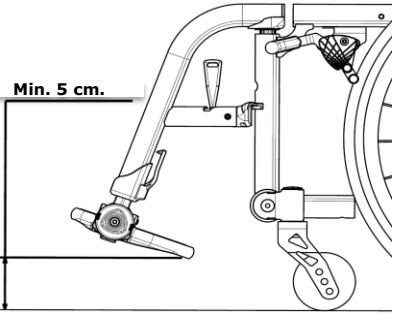
28 cm	<i>possibile solo con profondità seduta 32-36 cm</i>	<input type="radio"/>	
29 cm	<i>possibile solo con profondità seduta 32-36 cm</i>	<input type="radio"/>	
30 cm	<i>possibile solo con profondità seduta 32-36 cm o BA6</i>	<input type="radio"/>	
31 cm	<i>possibile solo con profondità seduta 32-36 cm o BA6</i>	<input type="radio"/>	
32 cm	<i>possibile solo con profondità seduta 32-36 cm o BA6</i>	<input type="radio"/>	
33 cm	<i>possibile solo con profondità seduta 32-36 cm o BA6</i>	<input type="radio"/>	
34 cm	<i>possibile solo con profondità seduta 32-36 cm o BA6</i>	<input type="radio"/>	
35 cm		<input type="radio"/>	
36 cm		<input type="radio"/>	
37 cm		<input type="radio"/>	
38 cm		<input type="radio"/>	
39 cm		<input type="radio"/>	
40 cm		<input type="radio"/>	
41 cm		<input type="radio"/>	
42 cm		<input type="radio"/>	
43 cm		<input type="radio"/>	
44 cm		<input type="radio"/>	
45 cm		<input type="radio"/>	
46 cm		<input type="radio"/>	

**Min. 5 cm.**

**La lunghezza della pedana deve essere almeno 5 cm in meno dell'altezza del sedile nella parte anteriore**

**4. COLORI (telai)**
**4.A TELAIO ANTERIORE**

		opaco	lucido		
C4	Rosso	<input type="radio"/>	<input type="radio"/>	-	4.I
C5	Nero	<input type="radio"/>	<input type="radio"/>	-	4.II
C8	Giallo	<input type="radio"/>	<input type="radio"/>	-	4.III
C29	Argento	<input type="radio"/>	<input type="radio"/>	-	4.IV
C53	Arancio	<input type="radio"/>	<input type="radio"/>	-	4.V
C55	Acciaio	<input type="radio"/>	<input type="radio"/>	-	4.VI
C56	Azzurro metal	<input type="radio"/>	<input type="radio"/>	-	4.VII
C59	Champagne	<input type="radio"/>	<input type="radio"/>	-	4.VIII
C71	Blu metallico	-	<input type="radio"/>	-	4.IX
C72	Rosso brillante	-	<input type="radio"/>	-	4.X
C73	Verde lime brillante	-	<input type="radio"/>	-	4.XI
C76	Bianco	<input type="radio"/>	<input type="radio"/>	-	4.XII
C78	Blu petrolio	-	<input type="radio"/>	-	4.XIII
C79	Blu soft	<input type="radio"/>	<input type="radio"/>	-	4.XIV
C85	Verde brillante	<input type="radio"/>	<input type="radio"/>	-	4.XV
C87	Arancio melone	<input type="radio"/>	<input type="radio"/>	-	4.XVI
C88	Oro	<input type="radio"/>	<input type="radio"/>	-	4.XVII
C89	Rame	<input type="radio"/>	<input type="radio"/>	-	4.XVIII
	configurazione cliente	<input type="checkbox"/>	<input type="checkbox"/>	€ 250,00	

**4.B TELAIO POSTERIORE**

C5M	Nero opaco	<b>S</b>	-	
	configurazione cliente	<input type="checkbox"/>	€ 240,00	

**5. SCHIENALE**
**5.A SCHIENALE (TELAIO)**

	Schienale fisso	<input type="radio"/>	-	immagine 5.A.I
	Schienale regolabile in inclinazione (82°-102°) <i>regolaz. angolo con bullone, angolo standard: 90°</i> <i>non disponibile per sedute 30-34 cm vedi tabella comparazione altezza schienale</i>	<input type="checkbox"/>	€ 230,00	immagine 5.A.II
	Schienale pieghevole e regolabile in inclinazione (82°-102°) <i>regolaz. angolo con bullone, angolo standard: 90°</i> <i>non disponibile per sedute 30-34 cm vedi tabella comparazione altezza schienale</i>	<input type="checkbox"/>	€ 280,00	immagine 5.A.III

**5.B IMBOTTITURA**

	Schienale standard in nylon	<b>S</b>	-	
L44	Schienale tensionabile in nylon	<input type="radio"/>	-	immagine 5.B.I
L44	Schienale tensionabile in Cordura™	<input type="radio"/>	-	immagine 5.B.II
L44	Schienale tensionabile Polyester 3D Net	<input type="radio"/>	-	immagine 5.B.III
	Tasca su schienale	<input type="checkbox"/>	€ 30,00	

## 6. SPECIFICHE SCHIENALE E MANIGLIE DI SPINTA

### 6.A ALTEZZA SCHIENALE

	Tipi di maniglie di spinta (vedi sotto)	no PH	PH 01	PH 02	PH 03	PH 04	PH 05	PH 06				● : possibile senza costi aggiuntivi □ : possibile con costi aggiuntivi Δ : possibile solo in combinazione con schienale ad angolo fisso - : combinazione non possibile
Altezza fissa	25 cm	Δ	Δ	Δ	Δ	-	Δ	Δ	○	-	-	
	27 cm	Δ	Δ	Δ	Δ	-	Δ	Δ	○	-	-	
	29 cm	Δ	Δ	Δ	Δ	-	Δ	Δ	○	-	-	
	31 cm	Δ	Δ	Δ	Δ	-	Δ	Δ	○	-	-	
	33 cm	Δ	Δ	Δ	Δ	-	Δ	Δ	○	-	-	
	35 cm	●	●	●	●	-	●	●	○	-	-	
	37 cm	●	●	●	●	-	●	●	○	-	-	
	39 cm	●	●	●	●	Δ	●	●	○	-	-	
	41 cm	●	●	●	●	Δ	●	●	○	-	-	
	43 cm	●	●	●	●	Δ	●	●	○	-	-	
	45 cm	●	●	●	●	Δ	●	●	○	-	-	
	47 cm	●	●	●	●	Δ	●	●	○	-	-	
	49 cm	●	●	●	●	Δ	●	●	○	-	-	
51 cm	●	●	●	●	Δ	●	●	○	-	-		
Altezza regolabile	25 - 27,5 - 30 cm	Δ	Δ	Δ	-	-	-	-	○	-	-	
	30 - 32,5 - 35 cm	Δ	●	●	Δ	-	-	-	○	-	-	
	35 - 37,5 - 40 cm	●	●	●	●	-	-	-	○	-	-	
	40 - 42,5 - 45 cm	●	●	●	●	-	-	-	○	-	-	
	45 - 47,5 - 50 cm	●	●	●	●	-	-	-	○	-	-	

### 6.B MANIGLIE DI SPINTA

no PH	Nessuna maniglia di spinta		○	-	
PH 01	Maniglie di spinta - fisse (12 cm)		○	-	immagine 6.B.I
PH 02	Maniglie di spinta - corte, fisse (8 cm)		○	-	immagine 6.B.II
PH 03	Maniglie di spinta pieghevoli		□	€ 150,00	immagine 6.B.III
PH 04	Maniglie di spinta regolabili in altezza - regolazione dei tubi dello schienale - maniglie fisse		□	€ 150,00	immagine 6.B.IV
PH 05	Altezza regolabile - con morsetti dietro lo schienale - maniglie fisse		□	€ 58,00	immagine 6.B.V
PH 06	Altezza regolabile - con morsetti dietro lo schienale - maniglie pieghevoli		□	€ 250,00	immagine 6.B.VI

## 7. SEDILE

### 7.A TELE SEDILE

	Tela (cuscino non incluso)		<b>S</b>	-	
	Tela tensionabile (cuscino non incluso)		○	-	

### 7.B CUSCINI

	Cuscino imbottito, 5 cm.		□	€ 60,00	
	Cuscino 5 cm. con strato superiore visco elastico		□	€ 120,00	
B24D	Cuscino 6 cm. diviso		□	€ 80,00	

## 8. RUOTE

### 8.A RUOTE ANTERIORI

	3"	4"	5"	6"	selezionare la stessa misura indicata in precedenza		
nero standard	○	○	○	○		-	immagine 8.A.I
trasparente	○	○	○	-		-	immagine 8.A.II
alu-argento	□	□	□	-		€ 60,00	immagine 8.A.III
alu-rosso	□	□	□	-		€ 60,00	
alu-blu	□	□	□	-		€ 60,00	
carbonio	-	□	□	-		€ 100,00	immagine 8.A.IV
LED	-	□	□	-		€ 60,00	immagine 8.A.V







### 8.B RUOTE POSTERIORI

18"	Standard, ruote 18" pneumatiche: Schwalbe Marathon Racer		□	€ 220,00	immagine 8.B.I
20"	Design, ruote light 20" pneumatiche: Schwalbe Right Run nere		○	-	immagine 8.B.II + 8.B.VI
22"	Design, ruote light 22" pneumatiche: Schwalbe Right Run nere		○	-	immagine 8.B.II + 8.B.VI
24"	Ruote da 24" in PU antiforatura nera		○	-	
	Design, ruote light 24" pneumatiche: Schwalbe Right Run nere		<b>S</b>	-	immagine 8.B.II + 8.B.VI
	Design, ruote light 24" pneumatiche: Schwalbe Maraton Plus		□	€ 120,00	immagine 8.B.II + 8.B.VII
	Spirit ruote 24" pneumatiche con mozzo in alluminio: Schwalbe Right Run black		□	€ 800,00	immagine 8.B.IV + 8.B.VI
	Spirit ruote 24" pneumatiche con mozzo in alluminio: Schwalbe Marathon Plus		□	€ 850,00	immagine 8.B.IV + 8.B.VII
	Spirit ruote 24" pneumatiche con mozzo in alluminio rosso: Schwalbe Right Run black		□	€ 800,00	immagine 8.B.IV + 8.B.VI
	Spirit ruote 24" pneumatiche con mozzo in alluminio rosso: Schwalbe Maraton Plus		□	€ 850,00	immagine 8.B.IV + 8.B.VII
	Spirit ruote 24" pneumatiche con mozzo in alluminio blu: Schwalbe Right Run black		□	€ 800,00	immagine 8.B.IV + 8.B.VI
	Spirit ruote 24" pneumatiche con mozzo in alluminio blu: Schwalbe Maraton Plus		□	€ 850,00	immagine 8.B.IV + 8.B.VII
	Spinergy 24" wheel , tire: Schwalbe Right Run black		□	€ 1.200,00	immagine 8.B.V + 8.B.VI
Spinergy 24" wheel , tire: Schwalbe Marathon Plus		□	€ 1.200,00	immagine 8.B.V + 8.B.VII	
26"	Design, ruote light 26" pneumatiche: Schwalbe Right Run black		□	€ 80,00	immagine 8.B.II + 8.B.VI
	Design, ruote light 26" pneumatiche: Schwalbe Maraton Plus		□	€ 190,00	immagine 8.B.II + 8.B.VII

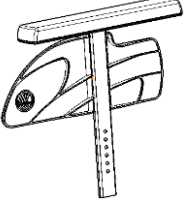

8.C RUOTE POSTERIORI SPECIALI				
24"	Ruote 24" Off road (set in aggiunta alle ruote scelte) <b>non compatibile con Bi5</b>	<input type="checkbox"/>	€ 570,00	immagine 8.C.I
HEM2	Sistema emiplegico - ruote 24x1 3/8 <b>combinazione possibile solo con campanatura 0°</b>			-
R	Destro	<input type="checkbox"/>	€ 420,00	
L	Sinistro	<input type="checkbox"/>	€ 420,00	
8.D CAMBERAGGIO				
Impostazione campanatura ruote posteriori (regolabile dall'utente)				
0°		<input type="radio"/>	-	
2°		<input type="radio"/>	-	
4°		<input type="checkbox"/>	-	
6°		<input type="checkbox"/>	-	
9. FRENI				
	Freni con blocco, tirando	<input type="radio"/>	-	
	Freni con blocco, spingendo	<input type="radio"/>	-	immagine 9.II
	Freni sport <b>la profondità sedile deve essere ≥ 42 cm.</b>	<input type="checkbox"/>	€ 80,00	immagine 9.III
	Freni a tamburo (solo con campanatura 0° e ruote 24" x 1 3/8 nere PU)	<input type="checkbox"/>	€ 220,00	immagine 9.IV
	Freni a tamburo (solo con campanatura 0° e ruote 24" x 1 3/8 gonfiabili nere) <b>Non con maniglie di spinta pieghevoli o senza</b>			
10. OPZIONI				
10.A GENERALI				
B12	Tavolo in legno <b>solo in combinazione con bracciolo Bi5</b>	<input type="checkbox"/>	€ 110,00	
B20	Cintura di sicurezza	<input type="checkbox"/>	€ 20,00	immagine 10.A.I
B31L	Porta stampelle - sinistra	<input type="checkbox"/>	€ 10,00	immagine 10.A.II
B31R	Porta stampelle - destra	<input type="checkbox"/>	€ 10,00	immagine 10.A.II
B33	Copertura in gel per corrimano	<input type="checkbox"/>	€ 60,00	immagine 10.A.III
B330	Copertura morbida per corrimano	<input type="checkbox"/>	€ 150,00	immagine 10.A.IV
B330A	Copertura morbida per corrimano - presa superiore	<input type="checkbox"/>	€ 180,00	immagine 10.A.V
B47	Appoggiatesta regolabile <b>non con schienale regolabile in altezza</b>	<input type="checkbox"/>	€ 165,00	
B78R	Ruota antiribaltamento - destra <b>non con ruotine ascensore</b>	<input type="radio"/>	-	immagine 10.A.VI
B78L	Ruota antiribaltamento - sinistra <b>non con ruotine ascensore</b>	<input type="checkbox"/>	€ 40,00	immagine 10.A.VI
B86	Ruotine ascensore <b>non con ruote antiribaltamento</b>	<input type="checkbox"/>	€ 120,00	immagine 10.A.VII
B90	Barra di spinta <b>non con PH00, PH01, PH02, PH03</b>	<input type="checkbox"/>	€ 35,00	immagine 10.A.VIII
B900	Barra di stabilizzazione schienale <b>non con schienale regolabile in altezza o PH04</b>	<input type="checkbox"/>	€ 35,00	
L04L	Cuscinetto di spinta laterale - sinistro <b>non con schienale regolabile o inclinabile</b>	<input type="checkbox"/>	€ 50,00	immagine 10.A.IX
L04R	Cuscinetto di spinta laterale -destro <b>non con schienale regolabile o inclinabile</b>	<input type="checkbox"/>	€ 50,00	immagine 10.A.IX
L04SL	Cuscinetto di spinta laterale small - sinistro <b>non con schienale regolabile o inclinabile</b>	<input type="checkbox"/>	€ 300,00	immagine 10.A.X
L04SR	Cuscinetto di spinta laterale small - destro <b>non con schienale regolabile o inclinabile</b>	<input type="checkbox"/>	€ 300,00	immagine 10.A.X
B85	Protezione raggi trasparente	<input type="checkbox"/>	€ 80,00	immagine 10.A.XI
B85 M5	Protezione raggi - World	<input type="checkbox"/>	€ 170,00	immagine 10.A.XII
B85 M6	Protezione raggi - Jungle	<input type="checkbox"/>	€ 170,00	immagine 10.A.XIII
B85 M7	Protezione raggi - Trigo 1	<input type="checkbox"/>	€ 170,00	immagine 10.A.XIV
B85 M8	Protezione raggi - Trigo 2	<input type="checkbox"/>	€ 170,00	immagine 10.A.XV
B40	Estensione leva freno	<input type="checkbox"/>	€ 20,00	immagine 10.A.XVI
NEO.U04	Copertura telaio anteriore in neoprene al paio	<input type="checkbox"/>	€ 50,00	immagine 10.A.XVII
10.B CINTURE NEO-FLEX				
U76 Neo	Cintura a due punti	<input type="checkbox"/>	€ 80,00	immagine 10.B.I
U75 Neo	Cintura a quattro punti	<input type="checkbox"/>	€ 100,00	immagine 10.B.II
U01 Neo	Cintura abdutrice	<input type="checkbox"/>	€ 120,00	immagine 10.B.III
U73 Neo	Stabilizzatore frontale a gilet con zip	<input type="checkbox"/>	€ 150,00	immagine 10.B.IV
U74 Neo	Stabilizzatore frontale a gilet senza zip	<input type="checkbox"/>	€ 150,00	immagine 10.B.V
U79 Neo	Bretellaggio ad H	<input type="checkbox"/>	€ 120,00	immagine 10.B.VI
U80 Neo	Cintura addominale	<input type="checkbox"/>	€ 80,00	immagine 10.B.VII

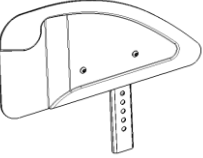
# IMMAGINI

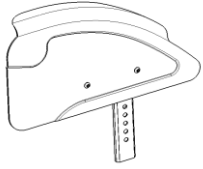
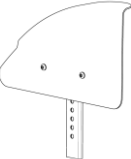
## 2. BRACCIOLI

2.I B82S fisso	2.II B82-C fisso	2.III B82A fisso	2.IV Bi5
			
2.V Tube	2.VI B82SL-A	2.VII B82S-C	2.VIII B82L-A
			
2.IX B82-C			
			

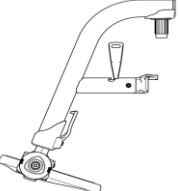
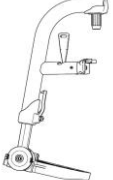
## 3. PEDANE

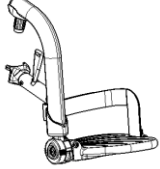
3.I	3.II	3.III	3.IV
			

**4. COLORI**

<b>4.I</b> <b>C4</b>	<b>4.II</b> <b>C5</b>	<b>4.III</b> <b>C8</b>	<b>4.IV</b> <b>C29</b>
			
<b>4.V</b> <b>C53</b>	<b>4.VI</b> <b>C55</b>	<b>4.VII</b> <b>C56</b>	<b>4.VIII</b> <b>C59</b>
			
<b>4.IX</b> <b>C71</b>	<b>4.X</b> <b>C72</b>	<b>4.XI</b> <b>C73</b>	<b>4.XII</b> <b>C76</b>
			
<b>4.XIII</b> <b>C78</b>	<b>4.XIV</b> <b>C79</b>	<b>4.XV</b> <b>C85</b>	<b>4.XVI</b> <b>C87</b>
			
<b>4.XVII</b> <b>C88</b>	<b>4.XVIII</b> <b>C89</b>		
			

**5.A SCHIENALE (TELAIO)**

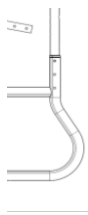
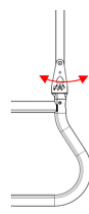
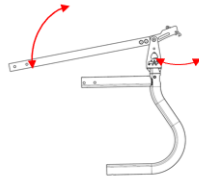

<b>5.A.I</b> <b>Schienale fisso</b>	<b>5.A.II</b> <b>Regolabile in inclinazione</b>	<b>5.A.III</b> <b>Pieghevole e reg.in incl.</b>
		

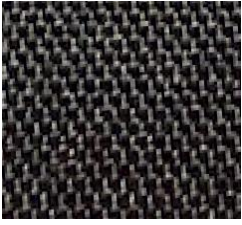
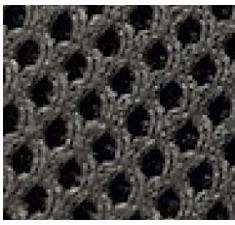

**5.B IMBOTTITURA**

<b>5.B.I</b> <b>Nylon</b>	<b>5.B.II</b> <b>Cordura</b>	<b>5.B.III</b> <b>Polyester 3D Net</b>
		

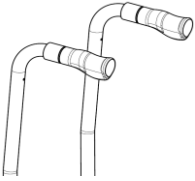
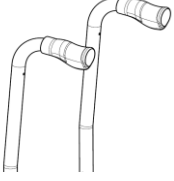

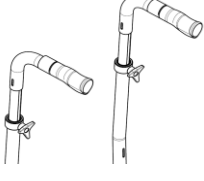
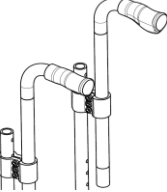
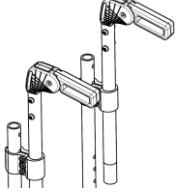
**6. MANIGLIE DI SPINTA**



<b>6.B.I</b> <b>PH01</b>	<b>6.B.II</b> <b>PH02</b>	<b>6.B.III</b> <b>PH03</b>	<b>6.B.IV</b> <b>PH04</b>
			
<b>6.B.V</b> <b>PH05</b>	<b>6.B.VI</b> <b>PH06</b>		
			

**8.A RUOTE ANTERIORI**

<b>8.A.I</b> <b>Nero standard</b>	<b>8.A.II</b> <b>Trasparente</b>	<b>8.A.III</b> <b>Alu</b>	<b>8.A.IV</b> <b>Carbonio</b>
			
<b>8.A.V</b> <b>LED</b>			
			

**8.B RUOTE POSTERIORI**

<b>8.B.I</b> Standard 18"	<b>8.B.II</b> Design light	<b>8.B.III</b> Ruote da 24" in PU	<b>8.B.IV</b> Spirit
			

<b>8.B.V</b> Spinergy	<b>8.B.VI</b> Schwalbe RR Black	<b>8.B.VII</b> Schwalbe MP
		







**8.C RUOTE POSTERIORI SPECIALI**

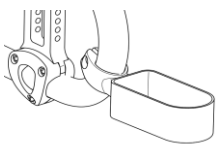

<b>8.C.I</b> Off Road	<b>8.C.II</b> HEM2
	

**9. FRENI**

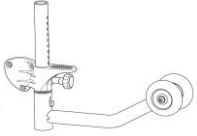
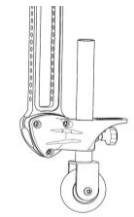
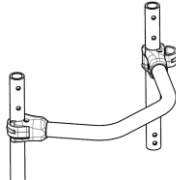
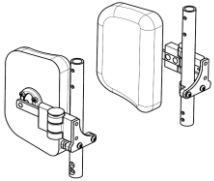
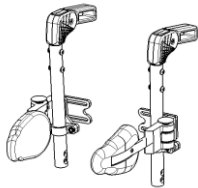
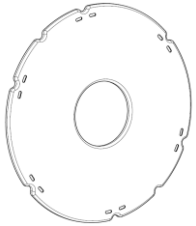
<b>9.I</b> Freni con blocco, tirando	<b>9.II</b> Freni con blocco, spingendo	<b>9.III</b> Freni Sport	<b>9.IV</b> Freni a tamburo
			

**10.A OPZIONI GENERALI**

<p><b>10.A.I</b> <b>B21</b></p>	<p><b>10.A.II</b> <b>B31</b></p>	<p><b>10.A.III</b> <b>B33</b></p>	<p><b>10.A.IV</b> <b>B330</b></p>
			
<p><b>10.A.V</b> <b>B330A</b></p>	<p><b>10.A.VI</b> <b>B78</b></p>	<p><b>10.A.VII</b> <b>B86</b></p>	<p><b>10.A.VIII</b> <b>B90</b></p>
			
<p><b>10.A.IX</b> <b>L04</b></p>	<p><b>10.A.X</b> <b>L04S</b></p>	<p><b>10.A.XI</b> <b>B85</b></p>	<p><b>10.A.XII</b> <b>B85 M5</b></p>
			

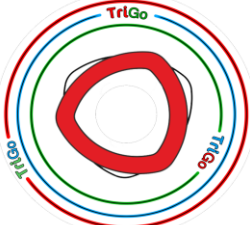
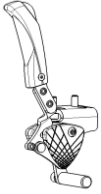
<p><b>10.A.XIII</b> <b>B85 M6</b></p>	<p><b>10.A.XIV</b> <b>B85 M7</b></p>	<p><b>10.A.XV</b> <b>B85 M8</b></p>	<p><b>10.A.XVI</b> <b>B40</b></p>
			

<p><b>10.A.XVII</b></p>
<p><b>NEO copertura telaio anter.</b></p> 

**10.B CINTURE NEO-FLEX**

<b>10.B.I</b> <b>U76</b>	<b>10.B.II</b> <b>U75</b>	<b>10.B.III</b> <b>U01</b>	<b>10.B.IV</b> <b>U73</b>
			
<b>10.B.V</b> <b>U74</b>	<b>10.B.VI</b> <b>U79</b>	<b>10.B.VII</b> <b>U80</b>	
			